

*The
Green Life*

CATÁLOGO DE PRODUCTOS



Diseñados para durar



Comprometidos con la Sustentabilidad

Lápiz grafito UBUD con goma de borrar

Referencia: WRT01

Personaliza y asocia tu marca a la escritura sin desperdicio.

UBUD es el equilibrio perfecto entre innovación, sostenibilidad y simplicidad. Fabricado a partir de cartón reciclado de envases lácteos, este lápiz sin tinta con punta de grafito ofrece una escritura suave y duradera que nunca necesita afilarse. Con diseño tipo push, goma de borrar integrada y un cuerpo listo para ser personalizado, UBUD es ideal para marcas que quieren marcar la diferencia con productos funcionales, originales y respetuosos con el planeta.



RECYCLED PAPER | WRT01



MATERIAL	Envase de Leche
COLOR	WH - White (Blanco)
CERTIFICADO	RCS
EMPAQUE	50 x 20 x 23 cm. - 6 Kg. - 1000 Unid/Caja
TÉCNICA SUGERIDA	Grabado Laser
TAMAÑO	16,8x1x cm





Lycopodium complanatum

Bolígrafo 2 en 1 SINTRA

Referencia: WRT02

Transmite innovación sustentable en cada trazo con tu identidad de marca.

SINTRA es una fusión inteligente entre tradición y tecnología. Este lápiz/bolígrafo 2 en 1 con cuerpo de bambú y cartón reciclado certificado FSC y GRS, representa un avance en la escritura consciente. Su punta de grafito inkless lo convierte en un lápiz eterno, ideal para quienes buscan reducir el desperdicio sin renunciar a la funcionalidad. Con tapas de cartón reciclado y diseño minimalista, SINTRA proyecta una imagen natural y moderna. Es totalmente personalizable y perfecto como obsequio corporativo innovador, pensado para marcas que escriben el futuro con propósito y estilo.



 **bambú** | WRT02



MATERIAL	Bambu • Cartón Reciclado
COLOR	NT - Natural (Natural)
CERTIFICADO	FSC • RCS
PRESENTACIÓN	Bolsa polipropileno orientado
EMPAQUE	63 x 19 x 24 cm. - 8,5 Kg. - 100 Unid/Caja
TÉCNICA SUGERIDA	Grabado Laser
TAMAÑO	16x 0,9 cm Diámetro

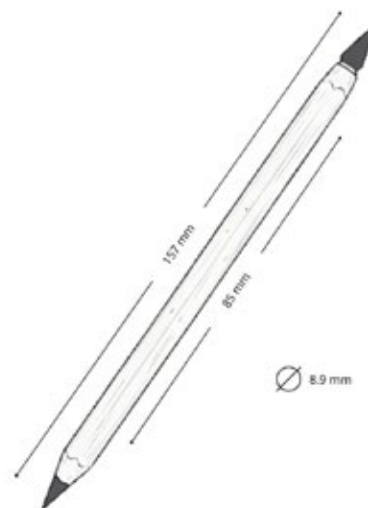



Bolígrafo MINDO con Regla y Destornilladores

Referencia: WRT03

Haz que tu marca destaque con diseño inteligente y valores ecológicos.

MINDO combina versatilidad y conciencia ecológica en una sola herramienta. Hecho de bambú proveniente de fuentes gestionadas responsablemente, este bolígrafo multifunción incluye regla, nivel de burbuja y destornillador de doble cabeza en un diseño compacto e inteligente. Con detalles cromados y punta touch negra, MINDO es ideal para personalizar y regalar a quienes valoran soluciones prácticas y sostenibles.



Bambú | WRT03



MATERIAL	Bambu
COLOR	NT - Natural (Natural)
CERTIFICADO	FSC
PRESENTACIÓN	Bolsa polipropileno orientado
EMPAQUE	34,5 x 28 x 18 cm. - 12,5 Kg. - 500 Unid/Caja
TÉCNICA SUGERIDA	Grabado Laser
TAMAÑO	15,5x 1,1 cm Diametro





Bolígrafo retráctil CAUCA

Referencia: WRT05

Un detalle con historia que refuerza tu marca como promotora del cambio circular.

El bolígrafo CAUCA transforma residuos de café en una experiencia de escritura funcional y con conciencia ambiental. Su cuerpo, pulsador y punta están fabricados con material derivado del café, dando nueva vida a lo que antes se desechaba. Con un diseño sobrio, textura natural y detalles personalizables, CAUCA es ideal para marcas que quieren destacarse con soluciones creativas, sostenibles y llenas de carácter. Porque escribir también puede oler a cambio.

FIBRA
de **CAFÉ** | WRT05



MATERIAL	Fibra de Café
COLOR	BW - Brown (Café)
CERTIFICADO	RCS
PRESENTACIÓN	Bolsa polipropileno orientado
EMPAQUE	53 x 33 x 15,5 cm. - 9 Kg. - 1000 Unid/Caja
TÉCNICA SUGERIDA	Serigrafía
TAMAÑO	14x 1,1 cm Diámetro





Bolígrafo de Aluminio ZERMATT

Referencia: WRT06

Ideal para marcas que buscan escribir historias sostenibles con elegancia y coherencia.

ZERMATT combina diseño moderno con una historia de impacto positivo. Fabricado con aluminio reciclado y grip de corcho natural de origen responsable, este bolígrafo refleja una opción consciente para quienes valoran el diseño y el planeta. Mecanismo de pulsador, detalles cromados y punta touch gris completan un artículo personalizable ideal para marcas que escriben el futuro con coherencia y estilo.



CORK | WRT06



MATERIAL	Aluminio • Corcho
COLOR	SL - Silver (Plateado)
CERTIFICADO	FSC • RCS
PRESENTACIÓN	Bolsa polipropileno orientado
EMPAQUE	31 x 25,5 x 20 cm. - 7,5 Kg. - 500 Unid/Caja
TÉCNICA SUGERIDA	Grabado Laser
TAMAÑO	14,1x 1,1 cm Diámetro





Bolígrafo de acero JODHPUR

Referencia: WRT10

Transmite exclusividad consciente a través de un detalle elegante y útil.

JODHPUR no es solo un bolígrafo, es una declaración elegante de responsabilidad y estilo. Su cuerpo metálico cromado se combina con un grip forrado en cuero reciclado de tono marrón, ofreciendo una experiencia de escritura que se siente tan bien como luce. Presentado en un estuche a juego, también de cuero reciclado, y grabado con el distintivo "R-PU", este set representa un detalle corporativo refinado, personalizable y alineado con valores conscientes. JODHPUR es ideal para marcas que desean dejar huella con integridad y sofisticación.





WRT10



MATERIAL	Acero Inoxidable • Cuero reciclado
COLOR	NT - Natural (Natural)
CERTIFICADO	RCS
EMPAQUE	31 x 25,5 x 20 cm. - 7,5 Kg. - 500 Unid/Caja
TÉCNICA SUGERIDA	Grabado Laser
TAMAÑO	14x 1,3 cm Diámetro

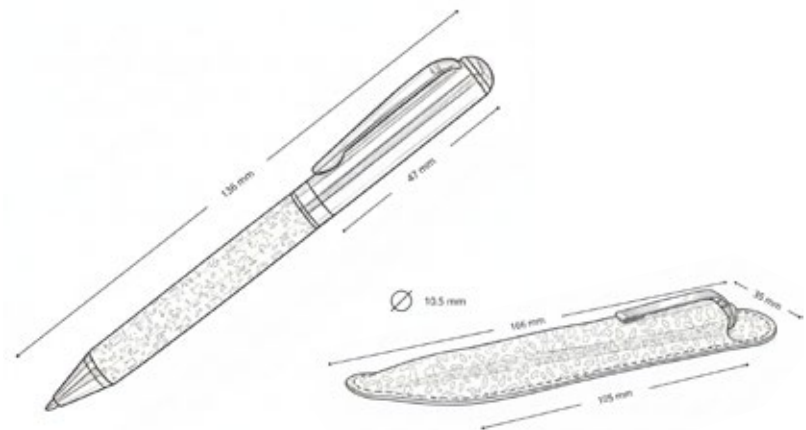



Bolígrafo de acero MENDOZA

Referencia: WRT07

Refleja sofisticación responsable y personaliza con tu logo para mayor impacto.

MENDOZA es el equilibrio perfecto entre elegancia atemporal y compromiso sostenible. Su cuerpo metálico con detalles cromados se envuelve en cuero reciclado (PU), aportando una textura sofisticada y una segunda vida a materiales que merecen ser reutilizados. De acción giratoria y acabado en tono marrón, este bolígrafo puede llevar tu logotipo grabado con precisión láser, incluyendo el distintivo R-PU, símbolo de su origen reciclado. MENDOZA es ideal para marcas que valoran la durabilidad, el diseño y el mensaje que transmiten al escribir.



MATERIAL	Acero Inoxidable • Cuero reciclado
COLOR	NT - Natural (Natural)
CERTIFICADO	RCS
PRESENTACIÓN	Bolsa polipropileno orientado
EMPAQUE	33 x 27 x 22 cm. - 15,5 Kg. - 500 Unid/Caja
TÉCNICA SUGERIDA	Grabado Laser
TAMAÑO	13,4x1,1 cm Diámetro

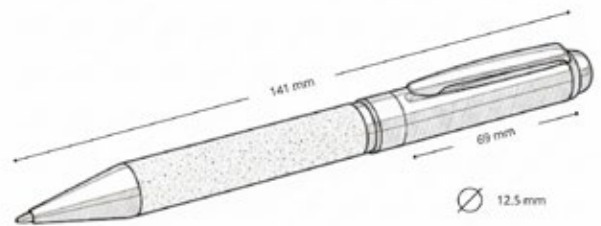



Bolígrafo TANGSHAN

Referencia: WRT08

Ideal para personalizar con tu marca y reflejar sofisticación consciente y funcionalidad ecológica.



Un bolígrafo no es solo una herramienta, es una declaración de principios. TANGSHAN fusiona la solidez del acero inoxidable con la calidez de una funda de tela Oxford elaborada con RPET, reflejando un compromiso real con el diseño responsable. Cada trazo deja una huella con propósito, invitando a escribir historias con estilo y conciencia. Su presentación incluye una funda individual de tela RPET, ideal para realzar su valor como obsequio corporativo. Diseñado para ser personalizado mediante grabado láser, TANGSHAN es la elección ideal para marcas que buscan destacarse con elegancia, sostenibilidad y funcionalidad.

WRT08



MATERIAL	Acero Inoxidable • RPET
COLOR	BK - Black (Negro) • GY - Grey (Gris)
CERTIFICADO	RCS
EMPAQUE	68 x 34 x 18 cm. - 17 Kg. - 500 Unid/Caja
TÉCNICA SUGERIDA	Grabado Laser
TAMAÑO	5,5x18x2,4 cm

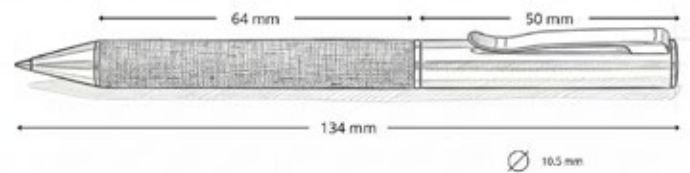



Bolígrafo ARUSHA

Referencia: WRT09

Proyecta tu marca con un regalo elegante, natural y coherente con el cuidado ambiental.

El bolígrafo ARUSHA combina la elegancia del acero cromado con la autenticidad del corcho natural, extraído de manera responsable. Su grip cálido brinda una experiencia de escritura cómoda, mientras que su estuche de corcho reciclado subraya un compromiso real con el medioambiente. Ideal para personalización, ARUSHA es un regalo corporativo que deja huella sin dejar impacto negativo, perfecto para marcas que desean transmitir valores con estilo.



STAINLESS STEEL **CORK** | WRT10



MATERIAL	Acero Inoxidable • Corcho
COLOR	NT - Natural (Natural)
CERTIFICADO	FSC
PRESENTACIÓN	Caja: 18 x 5,5 x 2,4 cm
EMPAQUE	39 x 29 x 31,5 cm. - 7,5 Kg. - 100 Unid/Caja
TÉCNICA SUGERIDA	Cama Plana • Grabado Laser • Serigrafía
TAMAÑO	3,5x16,6x1,4 cm

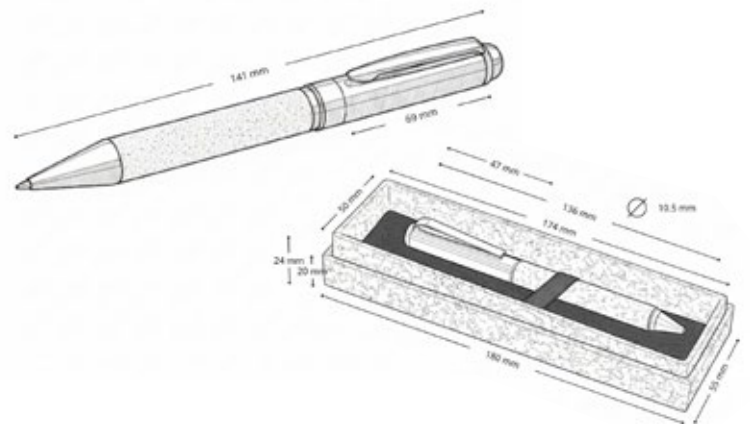



Bolígrafo retráctil BOMBAY

Referencia: WRT04

Dale color y conciencia a tu marca con un gesto cotidiano y sustentable.

BOMBAY es un bolígrafo que combina lo esencial con lo responsable. Su cuerpo y clip están elaborados con fibra de trigo, un material natural que reduce el uso de plástico convencional, mientras que su pulsador de bambú añade un toque orgánico y moderno. Disponible en una paleta de colores vibrantes –blanco, azul, rojo, verde, naranja y café– y diseñado para personalización, BOMBAY es ideal para campañas que buscan comunicar creatividad y sostenibilidad en un solo trazo.

Colores:

El color de éstos lápices, tiene relación con la fibra natural que originó el cuerpo y el clip, por lo que todos los colores reales, son distintos de la tabla de referencia de colores

WHEAT STRAW bambú | WRT04



MATERIAL	Bambu • Fibra de Trigo
COLOR	GR - Green (Verde) OR - Orange (Naranja) RB - Royal Blue (Azul) RD - Red (Rojo) WH - White (Blanco)
CERTIFICADO	FSC • RCS
EMPAQUE	58 x 33 x 16,5 cm. - 9 Kg. - 1000 Unid/Caja
TÉCNICA SUGERIDA	Grabado • Laser Serigrafía
TAMAÑO	14x 1 cm Diametro

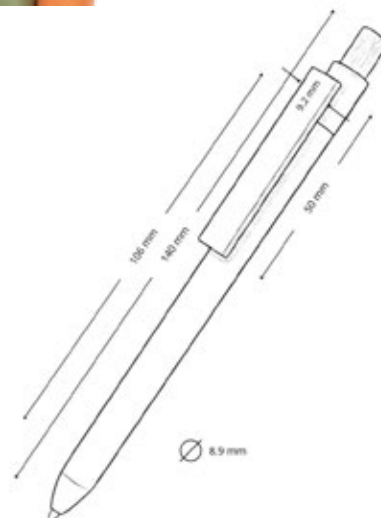



Cuaderno A5 IBIZA

Referencia: NTB02

Personalízalo y proyecta profesionalismo con impacto positivo.

IBIZA es el equilibrio ideal entre diseño ejecutivo y conciencia ambiental. Este cuaderno A5 de tapa dura combina cuero reciclado en tono marrón con detalles en PU negro, creando una estética sobria y profesional sin perder su esencia sostenible. Sus 80 hojas punteadas en papel marfil de 70 g ofrecen el lienzo perfecto para ideas, esquemas o apuntes. Incluye cinta marcadora, elástico en tono marrón y soporte para bolígrafo, pensado para acompañarte en la oficina, reuniones o procesos creativos. El cuero reciclado utilizado refleja un compromiso con la reutilización responsable, mientras que el papel está diseñado para una escritura fluida y organizada. IBIZA es ideal para marcas que desean obsequiar utilidad con carácter y propósito.



NTB02



MATERIAL	Cuero Reciclado PU
COLOR	BK - Black (Negro)
CERTIFICADO	RCS
PRESENTACIÓN	Bolsa polipropileno orientado
EMPAQUE	40 x 34 x 24 cm. - 14,5 Kg. - 50 Unid/Caja
TÉCNICA SUGERIDA	Cama Plana • Grabado Laser
TAMAÑO	14,8x21x1,3 cm
HOJAS	80

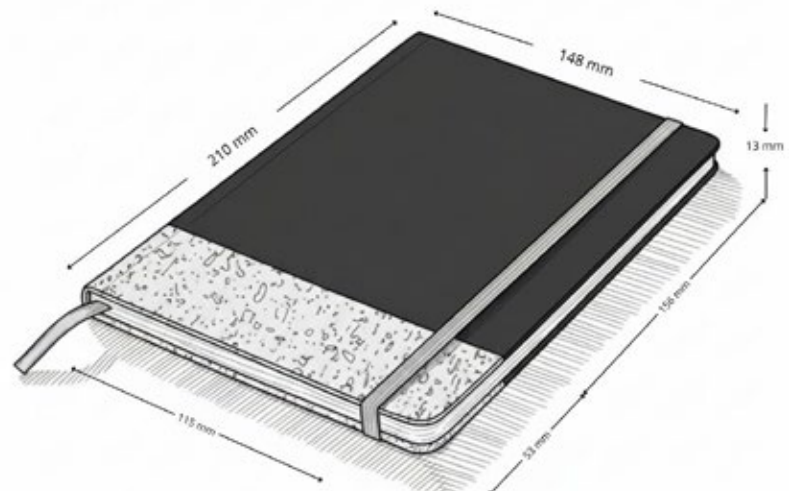





Libreta YOSEMITE

Referencia: NTB05

Haz que tu marca esté presente en cada idea escrita con innovación sustentable.

YOSEMITE es una libreta tipo A6 que rompe con lo convencional. Fabricada completamente en papel de piedra, tanto en su tapa como en sus hojas interiores, ofrece una textura suave, resistente al agua y al desgarro, ideal para acompañarte en cualquier entorno. Con 60 hojas gruesas de 120g, espiral superior, cinta elástica negra y soporte para bolígrafo, YOSEMITE está diseñada para durar y adaptarse a quienes necesitan registrar ideas con fluidez y sin interrupciones. Su fabricación libre de pulpa de árbol convierte cada página en un pequeño paso hacia un futuro más sostenible. Ideal para marcas que apuestan por la innovación y el cuidado del entorno, en un formato práctico y siempre listo para escribir.

STONE PAPER | NTB05



MATERIAL	Papel Piedra
COLOR	WH - White (Blanco)
PRESENTACIÓN	Bolsa polipropileno orientado
EMPAQUE	35,5 x 26 x 22,5 cm. - 10,8 Kg. - 100 Unid/Caja
TÉCNICA SUGERIDA	Cama Plana • Serigrafía
TAMAÑO	9x14,7x1,4 cm
HOJAS	60





Cuaderno A5 YELLOWSTONE

Referencia: NTB06

Personalízalo y ofrece escritura duradera con impacto ambiental mínimo.

YELLOWSTONE es un cuaderno A5 con espíritu resistente y alma sostenible. Fabricado en papel de piedra, tanto en su cubierta como en sus 70 hojas interiores, ofrece una experiencia de escritura suave, libre de pulpa de árbol, resistente al agua y duradera. Con espiral lateral negra y soporte para bolígrafo integrado, YELLOWSTONE está pensado para acompañar jornadas intensas de trabajo o creatividad. Su papel de 120g permite escribir con claridad y sin sangrado, mientras su diseño limpio y profesional lo convierte en una opción ideal para marcas que valoran la innovación y el respeto por el medioambiente.



STONE PAPER | NTB06



MATERIAL	Papel Piedra
COLOR	WH - White (Blanco)
PRESENTACIÓN	Bolsa polipropileno orientado
EMPAQUE	37 x 23,5 x 24 cm. - 14 Kg. - 50 Unid/Caja
TÉCNICA SUGERIDA	Cama Plana • Serigrafía
TAMAÑO	16x21x1,6 cm
HOJAS	70

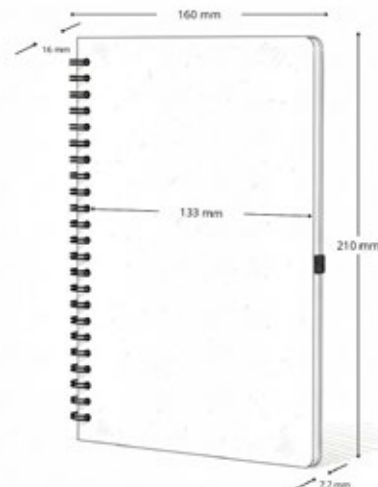





Cuaderno NIZA

Referencia: NTB11

Escribe con propósito. Personalízalo y asocia tu marca con innovación ecológica y diseño sobrio.

NIZA es un cuaderno A5 que combina materiales naturales con diseño contemporáneo. Su tapa dura está elaborada con fibras de café recicladas, fusionadas con detalles en PU, creando una textura rica y distintiva que conecta visualmente con su origen sustentable. Con 80 hojas punteadas en papel marfil y cinta marcadora en tono café, NIZA invita a escribir, planificar o crear con un toque sensorial que evoca compromiso y autenticidad. Es una elección ideal para marcas que desean asociar su identidad con innovación ecológica. Personalízalo y permite que cada página comunique más que ideas: refleje valores.

FIBRA
de **CAFÉ** | NTB11



MATERIAL	Fibra de Café
COLOR	BW - Brown (Café)
CERTIFICADO	RCS
PRESENTACIÓN	Bolsa polipropileno orientado
EMPAQUE	48 x 32,5 x 24 cm. - 13,5 Kg. - 50 Unid/Caja
TÉCNICA SUGERIDA	Grabado Laser
TAMAÑO	14,2x20,6x1,6 cm
HOJAS	80

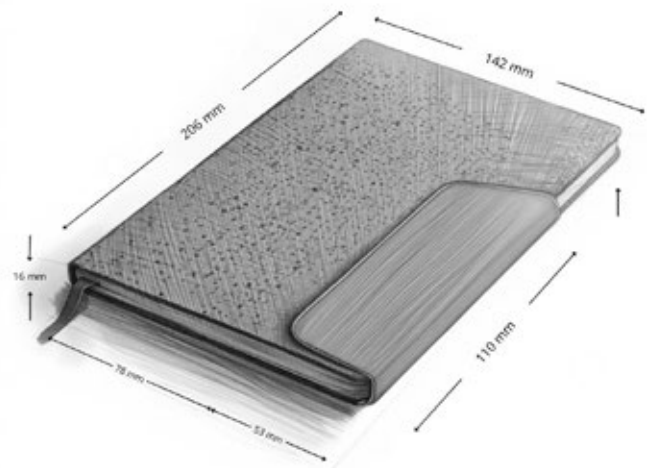



Set libreta BALEARES

Referencia: SET01

Ideal para eventos educativos o regalos creativos con propósito circular.

BALEARES es un set diseñado para inspirar creatividad consciente desde el primer trazo. Elaborado con cartón reciclado de envases lácteos, incluye una libreta de 50 hojas, una goma de borrar y 6 lápices sin tinta (inkless), ofreciendo una alternativa sustentable a los materiales escolares y de oficina tradicionales. El papel, con su característico tono blanco grisáceo, conserva la esencia natural del material reciclado, reflejando una estética honesta y responsable. BALEARES es ideal para marcas que desean transmitir un mensaje auténtico de innovación circular, promoviendo el uso de recursos recuperados como parte de un nuevo ciclo creativo.



INTB06



MATERIAL	Cartón lácteo reciclado
COLOR	WH - White (Blanco)
CERTIFICADO	RCS
PRESENTACIÓN	Bolsa polipropileno orientado
EMPAQUE	52,5 x 29,5 x 18,5 cm. - 9,8 Kg. - 50 Unid/Caja
TÉCNICA SUGERIDA	Grabado Laser • Serigrafía
TAMAÑO	12,6x15,6x1,7 cm
HOJAS	50

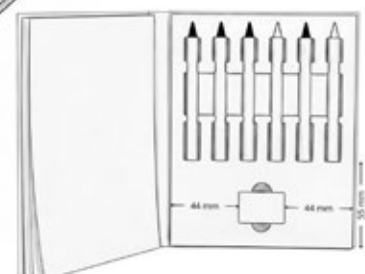
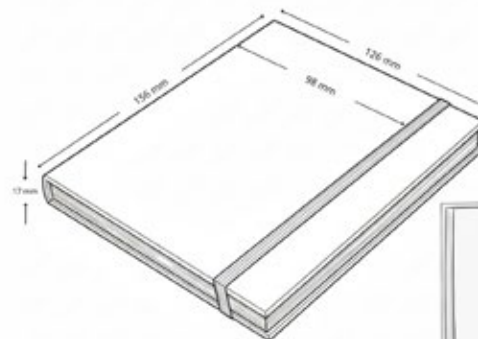





Cuaderno A5 GIVERNY

Referencia: NTB01

Haz de tu marca un sinónimo de organización con propósito y diseño.

GIVERNY es mucho más que un cuaderno: es una declaración de creatividad con conciencia. Con tapas de lona reciclada y detalles en cuero PU, este cuaderno A5 de tapa dura combina estilo y sostenibilidad en un diseño elegante y funcional. Su cierre imantado mantiene todo en orden, mientras que su cinta marcadora y bolsillo interior añaden practicidad. Sus 80 hojas punteadas de papel marfil cuentan con certificación FSC, lo que garantiza su origen en fuentes forestales gestionadas de forma responsable. Los materiales reciclados utilizados tienen certificación GRS, avalando procesos transparentes y sostenibles desde el origen. Disponible en tonos crudo, azul y verde, GIVERNY es ideal para marcas que buscan promover la organización, el diseño y el respeto por el entorno en cada detalle.

NTB01

Colores:



MATERIAL	Canvas Reciclado • PU
COLOR	GR - Green (Verde) NT - Natural (Natural) RB - Royal Blue (Azul)
CERTIFICADO	RCS
PRESENTACIÓN	Bolsa polipropileno orientado
EMPAQUE	43,5 x 34,5 x 24 cm. - 15,5 Kg. - 50 Unid/Caja
TÉCNICA SUGERIDA	Grabado Laser
TAMAÑO	14,6x21,2x1,2 cm
HOJAS	80

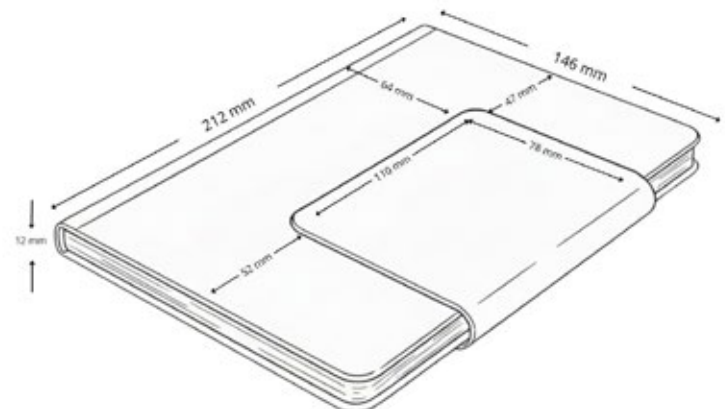



Cuaderno A5 TAHITI

Referencia: NTB03

Asocia tu marca a la armonía entre elegancia y responsabilidad ambiental con nuestro cuaderno A5 TAHITI

TAHITI es un cuaderno A5 que armoniza la elegancia moderna con un firme compromiso ambiental. Su cubierta de tela Oxford fabricada con botellas plásticas recicladas (RPET) y el delicado detalle de bambú natural en el cierre magnético reflejan una fusión única entre tecnología sostenible y materiales nobles. Sus 80 hojas punteadas en papel marfil de 70g brindan el espacio ideal para esquemas, ideas y notas organizadas, mientras su cinta marcadora y soporte elástico para bolígrafo añaden funcionalidad al diseño. Disponible en gris o azul, TAHITI representa una nueva forma de regalar utilidad con propósito. El RPET, además de reducir residuos, cuenta con certificación GRS, que garantiza procesos de reciclaje social y ambientalmente responsables. Ideal para marcas que desean escribir una historia alineada con sus valores.



bambú NTB03

Colores:



MATERIAL	Bambu • RPET
COLOR	GY - Grey (Gris) • RB - Royal Blue (Azul)
CERTIFICADO	FCS • RCS
PRESENTACIÓN	Bolsa polipropileno orientado
EMPAQUE	37 x 35,5 x 24 cm. - 16 Kg. - 40 Unid/Caja
TÉCNICA SUGERIDA	Grabado Laser
TAMAÑO	16,2x21x1,8 cm
HOJAS	80

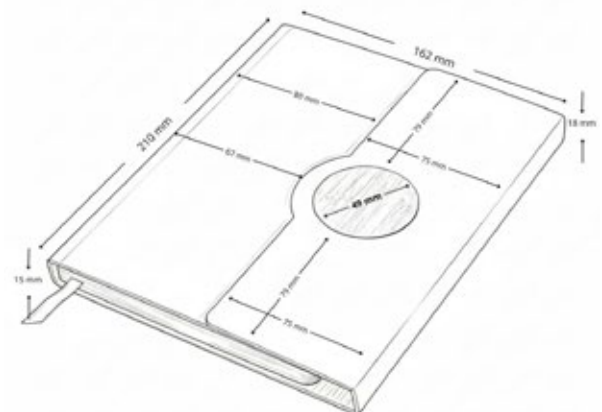



Cuaderno A5 OSORNO

Referencia: NTB04

Haz de tu marca un sinónimo de organización con propósito y diseño.

OSORNO es un cuaderno A5 de espiral lateral que convierte el reciclaje en funcionalidad. Con cubierta y páginas elaboradas a partir de cartón de envases lácteos recuperados, este cuaderno ofrece una alternativa consciente para el día a día. Sus 70 hojas de papel blanco con leve tono gris conservan la identidad del material reciclado, mientras la espiral y banda elástica en color verde refuerzan visualmente su espíritu ecológico. OSORNO es práctico, personalizable y perfecto para marcas que desean promover hábitos responsables a través de artículos útiles y con historia.



INTB04

Colores:   



MATERIAL	Cartón lácteo reciclado
COLOR	BK - Black (Negro) GR - Green (Verde) RB - Royal Blue (Azul)
CERTIFICADO	RCS
PRESENTACIÓN	Bolsa polipropileno orientado
EMPAQUE	36,5 x 30 x 24 cm. - 11 Kg. - 50 Unid/Caja
TÉCNICA SUGERIDA	Cama Plana • Grabado Laser • Serigrafía
TAMAÑO	14,7x21x1,6 cm
HOJAS	70

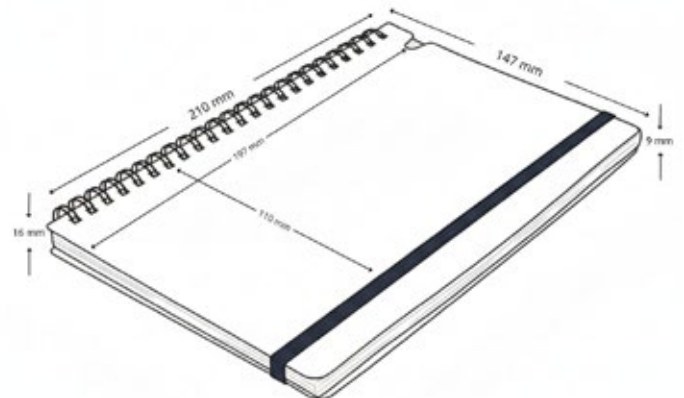



Cuaderno A5 BOSTON

Referencia: NTB07

Ideal para comunicar profesionalismo y conciencia ecológica.

BOSTON es un cuaderno A5 de tapa dura que combina sobriedad y compromiso ambiental en una sola pieza. Su cubierta de fieltro negro reciclado y cierre de PU natural le dan un carácter distintivo, elegante y funcional, ideal para entornos corporativos y creativos por igual. Con 80 hojas lineadas en papel marfil de 70g, cinta marcadora negra y acabados de alta calidad, BOSTON está pensado para acompañar a quienes valoran el orden, la estética y la sostenibilidad. Fabricado con materiales reciclados, representa una elección inteligente y consciente para marcas que desean transmitir profesionalismo con propósito.

Colores:  



 | NTB07



MATERIAL	PU reciclado
COLOR	BK - Black (Negro) • RB - Royal Blue (Azul)
CERTIFICADO	RCS
PRESENTACIÓN	Bolsa polipropileno orientado
EMPAQUE	44,5 x 35 x 24 cm. - 14,8 Kg. - 50 Unid/Caja
TÉCNICA SUGERIDA	Grabado Laser
TAMAÑO	15,4x21,2x1,5 cm
HOJAS	80

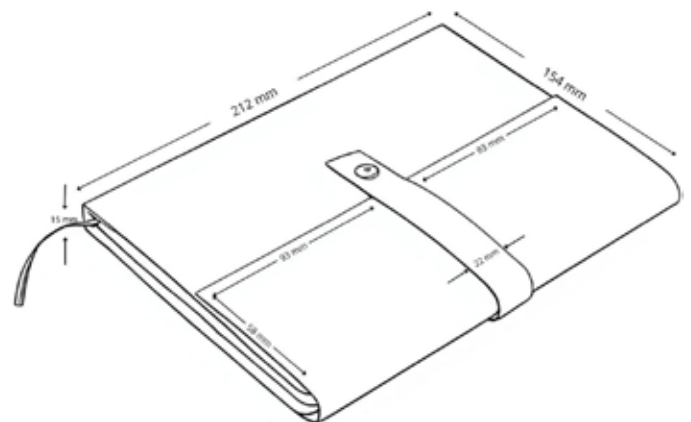



Cuaderno A5 HONOLULU

Referencia: NTB08

Un artículo original y ecológico que expresa el lado más natural de tu marca.

HONOLULU es una cuaderno A5 que transforma residuos vegetales en herramientas de inspiración diaria. Su cubierta dura está elaborada con papel derivado de fibras naturales como café, cereza, lavanda, oliva o uva, cada una reflejada en su color único, orgánico y auténtico. Con 80 hojas punteadas en papel marfil de 70g, cinta marcadora y banda elástica para bolígrafo en tonos coordinados, HONOLULU ofrece funcionalidad con identidad. Es una pieza original y sostenible, ideal para marcas que valoran la conexión con la naturaleza y el diseño con propósito.



FIBRA VEGETAL | NTB08

Colores:

El color de ésta libreta, tiene relación con la fibra natural que originó el papel de la tapa y contratapa, por lo que todos los colores reales, son distintos de la tabla de referencia de colores



MATERIAL	Fibra Vegetal
COLOR	BW - Brown (Café) LB - Light Blue (Celeste) LG - Light Green (Verde Claro) PU - Purple (Morado) RD - Red (Rojo)
CERTIFICADO	RCS
PRESENTACIÓN	Bolsa polipropileno orientado
EMPAQUE	37 x 33,5 x 24 cm. - 13,8 Kg. - 40 Unid/Caja
TÉCNICA SUGERIDA	Cama Plana • Grabado Laser
TAMAÑO	14,5x21,2x1,3 cm
HOJAS	80

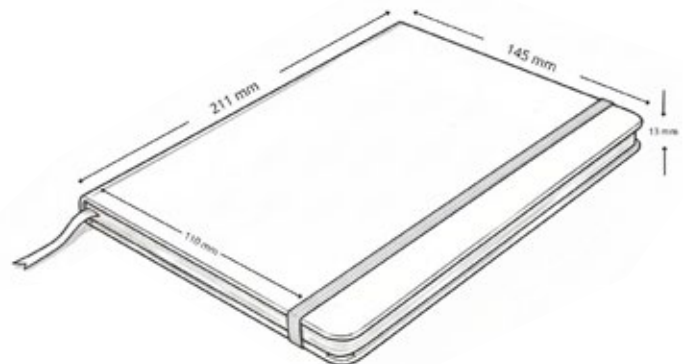



Cuaderno BARÚ

Referencia: NTB09

Compacto y funcional, perfecto para reforzar tu marca con un mensaje amigable con el planeta.

BARÚ es un Libreta de formato compacto (11 x 16cm) diseñado para acompañarte en cada idea, lista o pensamiento. Sus tapas flexibles están hechas de fibra de trigo, una alternativa ecológica al plástico tradicional que aporta ligereza y textura natural al tacto. Con 80 hojas lineadas en papel marfil de 70g y espiral lateral para fácil manejo, BARÚ también incluye un bolígrafo de papel con detalles en fibra de trigo, creando un set completo, funcional y personalizable. Es la elección ideal para marcas que buscan promover la practicidad sustentable en cada detalle del día a día.



WHEAT STRAW | NTB09

Colores:

El color de ésta libreta, tiene relación con la fibra natural que originó el papel de la tapa y contratapa, por lo que todos los colores reales, son distintos de la tabla de referencia de colores



MATERIAL	Fibra de Trigo
COLOR	GR - Green (Verde) NT - Natural (Natural) RB - Royal Blue (Azul)
CERTIFICADO	RCS
PRESENTACIÓN	Bolsa polipropileno orientado
EMPAQUE	36 x 33 x 36 cm. - 14,2 Kg. - 100 Unid/Caja
TÉCNICA SUGERIDA	Grabado Laser • Serigrafía
TAMAÑO	13,2x16,1x1,6 cm
HOJAS	80







CORK | NTB10-NT

Cuaderno A5 ALCÁNTARA

Referencia: NTB10-NT

Refuerza la imagen de tu marca con materiales simples y sustentables.

ALCÁNTARA es un cuaderno A5 de tapa blanda que transmite calidez y conexión con lo esencial. Su cubierta de corcho natural ofrece una textura única, ligera y agradable al tacto, reflejando el espíritu de una escritura tranquila y sustentable. Con 96 hojas lineadas en papel marfil de 70 g, es ideal para tomar apuntes, planificar o dejar fluir ideas con claridad. El corcho, además de ser un recurso renovable, proviene de procesos responsables que respetan tanto el entorno como la durabilidad del producto. Perfecto para marcas que valoran lo simple, útil y ecológico, ALCÁNTARA convierte cada página en un gesto de compromiso con el planeta.



MATERIAL	Corcho
COLOR	NT - Natural (Natural)
CERTIFICADO	FSC
PRESENTACIÓN	Bolsa polipropileno orientado
EMPAQUE	32 x 28,5 x 24 cm. - 11,8 Kg. - 50 Unid/Caja
TÉCNICA SUGERIDA	Cama Plana • Grabado Laser • Serigrafía
TAMAÑO	14,2x20,8x1 cm
HOJAS	96

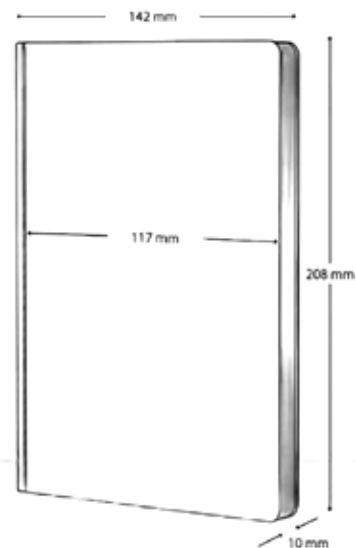



Mousepad plegable MADRID

Referencia: OFI02

Funcionalidad con propósito. Personaliza y haz que tu marca esté presente todos los días.

MADRID reinventa el concepto de accesorios de escritorio con un mousepad multifuncional fabricado en tela RPET gris. Su diseño plegable permite utilizarlo también como soporte para celular y portalápices, optimizando espacio sin renunciar al estilo. Este accesorio representa eficiencia, innovación y conciencia ambiental en una sola pieza. Al personalizarlo, tu marca acompañará cada jornada de trabajo con un mensaje claro de funcionalidad sustentable.

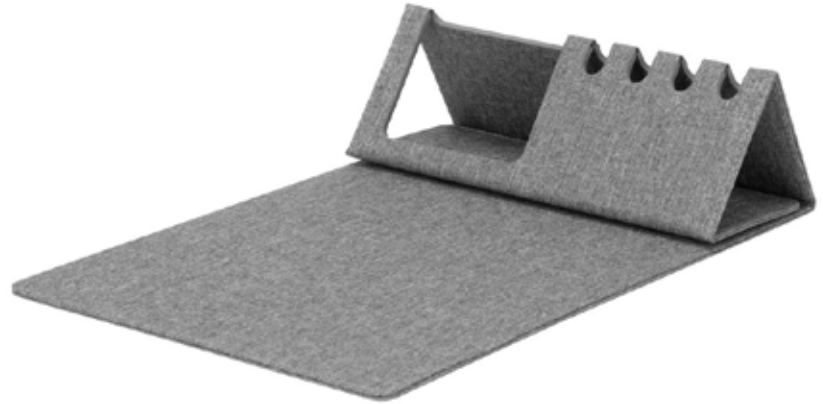

| OFI02

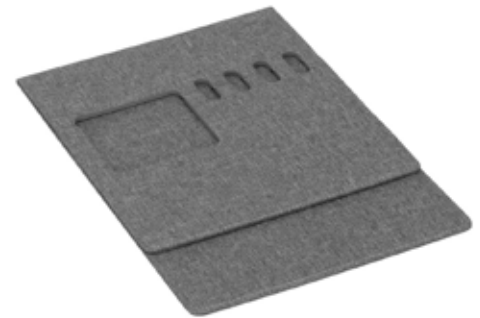
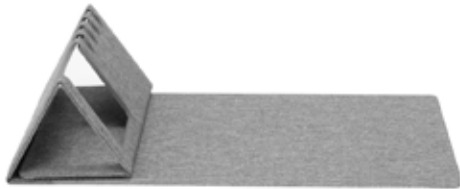

MATERIAL	RPET
COLOR	GY - Grey (Gris)
CERTIFICADO	RCS
PRESENTACIÓN	Bolsa polipropileno orientado
EMPAQUE	45 x 33 x 23 cm. - 13 Kg. - 50 Unid/Caja
TÉCNICA SUGERIDA	Grabado Laser
TAMAÑO	31,5x21,5x1 cm

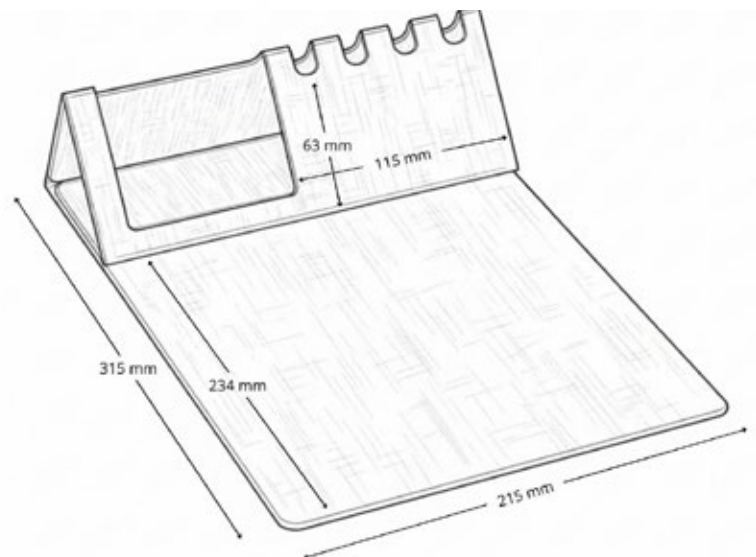





Botella térmica OJAI

Referencia: DRK01

Tu marca se mantiene fresca y responsable, sorbo a sorbo.

OJAI es una botella térmica de 600ml que une resistencia, elegancia y compromiso ambiental. Fabricada en acero inoxidable reciclado con aislamiento de doble pared, mantiene tus bebidas frías o calientes por más tiempo, acompañándote en cada paso del día. Su tapa de plástico negro con detalle de bambú y asa de silicona añade un toque natural y funcional al diseño. OJAI es ideal para marcas que desean inspirar hábitos sostenibles con productos duraderos, prácticos y con propósito.



bambú | DRK01



MATERIAL	Acero Inox • Bambu
COLOR	SL - Silver (Plateado)
CERTIFICADO	FSC • RCS
CAPACIDAD	600 ml
PRESENTACIÓN	Caja: 9,4 x 23,5 x 7,5 cm
EMPAQUE	63 x 39,5 x 29,5 cm. - 16 Kg. - 40 Unid/Caja
TÉCNICA SUGERIDA	DTF • Grabado Laser • Serigrafía
TAMAÑO	225x76x76 mm

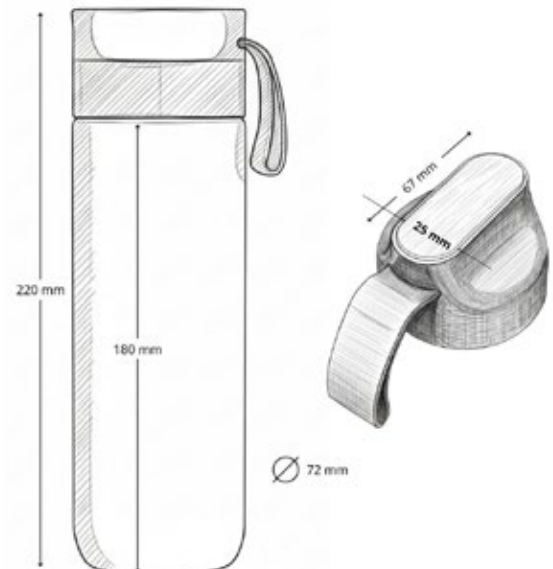



Vaso térmico LUGANO

Referencia: DRK02

Perfecto para personalizar y demostrar que el diseño también puede cuidar.

LUGANO es un vaso térmico de 500ml que combina un diseño moderno con materiales que reflejan conciencia ecológica. Su cuerpo blanco brillante y su elegante detalle en corcho natural lo convierten en una pieza distintiva, ideal para acompañar momentos de café, té o hidratación responsable. Gracias a su doble pared de acero inoxidable, mantiene la temperatura de tus bebidas por más tiempo, mientras su tapa enroscable metálica ofrece seguridad y un acabado limpio. LUGANO es perfecto para marcas que desean destacarse con productos duraderos, funcionales y alineados con un estilo de vida sostenible.



STAINLESS STEEL **CORK** | DRK02



MATERIAL	Acero Inox Corcho
COLOR	BK - Black (Negro)
CERTIFICADO	FSC • LFGB • RCS
CAPACIDAD	500 ml
PRESENTACIÓN	Caja: 9,6 x 19 x 9,6 cm
EMPAQUE	49,5 x 49,5 x 21 cm. - 9,1 Kg. - 25 Unid/Caja
TÉCNICA SUGERIDA	DTF • Grabado Laser • Serigrafía
TAMAÑO	22,5x9,2x9,2 cm







Botella ESTOCOLMO

Referencia: DRK03

Una elección refinada que proyecta tu marca con sobriedad y respeto por el planeta.

ESTOCOLMO es una botella de acero inoxidable reciclado con un diseño limpio y atemporal. Con capacidad de 500ml y doble pared para conservar la temperatura de tus bebidas, combina practicidad y elegancia en cada detalle. Su cuerpo blanco brillante y el elegante recubrimiento de bambú aportan una estética natural que conecta con hábitos responsables. La tapa de rosca metálica asegura un cierre hermético y duradero. ESTOCOLMO es ideal para marcas que desean proyectar sobriedad, sostenibilidad y estilo con cada sorbo.

Colores:



bambú | DRK03



MATERIAL	Acero Inox • Bambu
COLOR	SL - Silver (Plateado) • WH - White (Blanco)
CERTIFICADO	FSC • RCS
CAPACIDAD	500 ml
PRESENTACIÓN	Caja: 7,2 x 27,8 x 7,6 cm
EMPAQUE	39,5 x 39,5 x 29,5 cm. - 8,5 Kg. - 25 Unid/Caja
TÉCNICA SUGERIDA	DTF • Grabado Laser • Serigrafía
TAMAÑO	26,8x7,6x7,6 cm





Vaso ISLAY

Referencia: DRK05

Cada sorbo cuenta. Personalízalo y proyecta una identidad que cuida y conecta.

ISLAY es un vaso reutilizable de 375ml que fusiona naturaleza y funcionalidad. Fabricado en fibra de trigo con tapa de bambú y grip de corcho natural, su diseño ergonómico y cálido lo convierte en un aliado perfecto para bebidas calientes, tanto en casa como en movimiento. Más allá de su estética minimalista, ISLAY representa una declaración sobre el uso consciente de materiales renovables y reciclables. Personaliza este vaso con tu marca y acompaña cada sorbo con un mensaje claro: elegir bien también se ve y se siente bien.



BPA FREE WHEAT STRAW bambú CORK | DRK05



MATERIAL	Bambu • Corcho • Fibra de Trigo
COLOR	NT - Natural (Natural)
CERTIFICADO	FSC • RCS
CAPACIDAD	375 ml
PRESENTACIÓN	Caja: 9,5 x 13,8 x 9,2 cm
EMPAQUE	48,5 x 48,5 x 32 cm. - 10 Kg. - 50 Unid/Caja
TÉCNICA SUGERIDA	Grabado Laser
TAMAÑO	14,2x9,4x9,4 cm

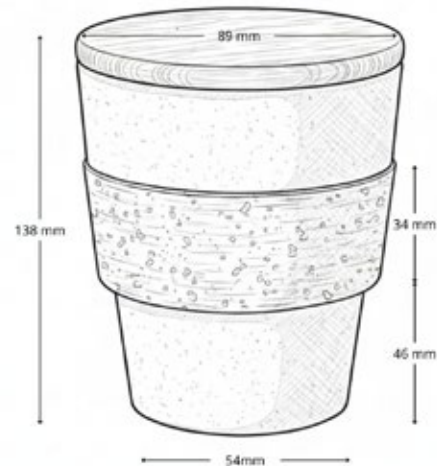





Set NARA: Botella y Mug Eco

Referencia: SET04

Una dupla práctica que asocia tu marca a bienestar y sostenibilidad.

NARA es un set ecológico compuesto por una botella térmica y un mug a juego, ambos fabricados en acero inoxidable con detalles en corcho natural. Esta combinación elegante y funcional está pensada para acompañarte tanto en movimiento como en pausa. La botella mantiene tus bebidas a la temperatura ideal gracias a su doble pared aislante, mientras que el mug, también térmico, incluye una tapa transparente que permite disfrutar con comodidad sin perder calor. NARA es una opción perfecta para marcas que desean proyectar armonía, utilidad y respeto por el entorno en un solo regalo.

BPA FREE STAINLESS STEEL **CORK** | SET04



MATERIAL	Acero Inox • Corcho
COLOR	SL - Silver (Plateado)
CERTIFICADO	FSC • RCS
CAPACIDAD	480 + 300 ml
PRESENTACIÓN	Caja: 9,3 x 29 x 9,3 cm
EMPAQUE	49,5 x 49,5 x 31 cm. - 11,5 Kg. - 25 Unid/Caja
TÉCNICA SUGERIDA	Cama Plana • DTF • Grabado Laser • Serigrafía
TAMAÑO	8,5x27,5x8,5 cm





Botella térmica SIBERIA

Referencia: DRK04

Haz que tu identidad fluya con elegancia y compromiso ambiental.

SIBERIA es una botella térmica de acero inoxidable reciclado, diseñada para acompañarte en cualquier clima con estilo y responsabilidad. Su capacidad de 550 ml y su aislamiento de doble pared mantienen la temperatura de tus bebidas por más tiempo. El cuerpo plateado se complementa con una elegante manga de bambú, aportando un detalle cálido y natural que contrasta con su acabado metálico. Su tapa de acero enroscable refuerza la seguridad y la estética. SIBERIA es ideal para marcas que buscan destacar con un mensaje de compromiso y diseño atemporal.

Colores:



bambú | DRK04



MATERIAL	Acero Inox • Bambu
COLOR	SL - Silver (Plateado) • WH - White (Blanco)
CERTIFICADO	FSC • RCS
CAPACIDAD	550 ml
PRESENTACIÓN	Caja: 8 x 25,6 x 8 cm
EMPAQUE	41 x 41 x 27,5 cm. - 10 Kg. - 25 Unid/Caja
TÉCNICA SUGERIDA	DTF • Grabado Laser • Serigrafía
TAMAÑO	25,2x7,6x7,6 cm

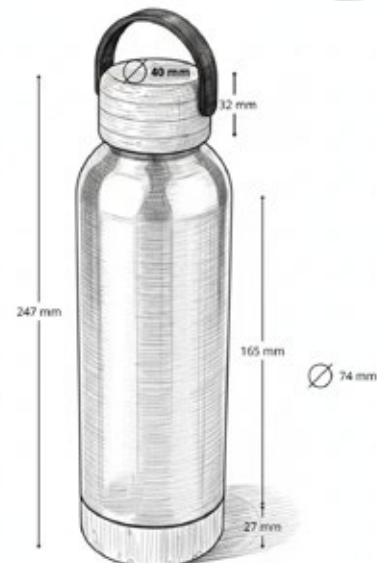



Set KAUAL: Mug, Libreta A6, Bolígrafo y Caja

Referencia: SET05

Un regalo con narrativa circular para marcas que valoran el impacto desde el origen.

KAUAL es un set que transforma residuos de café en objetos útiles y con carácter. Incluye una libreta A6 de 60 hojas, un bolígrafo y un mug de 360 ml, todos fabricados con fibra de café reutilizada, cuidadosamente presentados en una caja de cartón kraft. Este set no solo es funcional y personalizable, sino que también comunica un mensaje claro de innovación circular. KAUAL es ideal para marcas que desean regalar diseño con propósito, fusionando creatividad, practicidad y un compromiso real con el medioambiente.



FIBRA
de **CAFÉ** | SET05



MATERIAL	Fibra de Café
COLOR	BW - Brown (Café)
CERTIFICADO	RCS
PRESENTACIÓN	Caja: 11,5 x 15 x 10 cm
EMPAQUE	53 x 48 x 32 cm. - 8,5 Kg. - 40 Unid/Caja
TÉCNICA SUGERIDA	Serigrafía
TAMAÑO	12,2x10,5x15,5 cm





CAUTION CONTENTS HOT

Set MINAS GERAIS: Bolígrafo, Regla, Goma de borrar y Caja

Referencia: SET06

Ideal para transmitir creatividad consciente desde el escritorio. Personalízalo y refleja compromiso ecológico.

KAUAI es un set que transforma residuos de café en objetos útiles y con carácter. Incluye una libreta A6 de 60 hojas, un bolígrafo y un mug de 360 ml, todos fabricados con fibra de café reutilizada, cuidadosamente presentados en una caja de cartón kraft. Este set no solo es funcional y personalizable, sino que también comunica un mensaje claro de innovación circular. KAUAI es ideal para marcas que desean regalar diseño con propósito, fusionando creatividad, practicidad y un compromiso real con el medioambiente.



FIBRA
de **CAFÉ** | SET06



MATERIAL	Fibra de Café
COLOR	BW - Brown (Café)
CERTIFICADO	RCS
PRESENTACIÓN	Caja: 3,3 x 16,4 x 1,3 cm
EMPAQUE	38 x 37 x 17 cm. - 9 Kg. - 200 Unid/Caja
TÉCNICA SUGERIDA	Serigrafía
TAMAÑO	3,3x16,4x1,3 cm

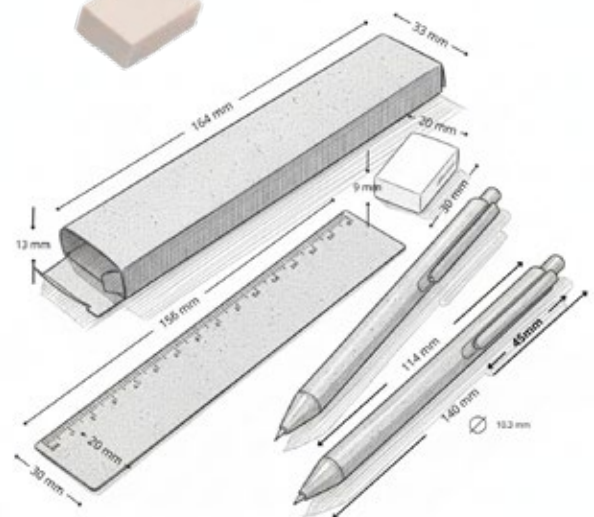



Set ANAPOIMA: Bolígrafo y Portaminas

Referencia: SET07

Una opción ejecutiva y ligera. Personalízalo y proyecta precisión, innovación y responsabilidad.

ANAPOIMA reúne lo esencial del diseño ejecutivo con una mirada comprometida con el planeta. Este set incluye bolígrafo y portaminas fabricados en aluminio reciclado, con cuerpo plateado y detalles en fibra de trigo que aportan un contraste natural. Empacado en una caja negra elegante, ANAPOIMA es una excelente alternativa para transmitir sofisticación sin exceso, y ligereza sin descuido ambiental. Tu marca cobrará fuerza al asociarse con herramientas que reflejan precisión, estilo y responsabilidad en cada detalle.



WHEAT STRAW | SET05



MATERIAL	Aluminio • Fibra de Trigo
COLOR	BW - Brown (Café)
CERTIFICADO	RCS
PRESENTACIÓN	5,4 x 2,2 x 17,3 cm
EMPAQUE	58 x 39 x 25,5 cm. - 15 Kg. - 200 Unid/Caja
TÉCNICA SUGERIDA	Grabado Laser • Serigrafía
TAMAÑO	5,4x17,3x2,2 cm





Set TORAJA: Bolígrafo, Llavero y Porta tarjetas

Referencia: SET08

Regalo sofisticado y sostenible. Personalízalo y convierte cada detalle en un emblema de autenticidad.

TORAJA es la síntesis perfecta entre sofisticación y autenticidad sustentable. El set incluye bolígrafo metálico con grip de cuero reciclado, llavero y porta tarjetas a juego, todo presentado en una caja de regalo kraft con interior moldeado en EVA. Su diseño en tonos naturales y materiales reutilizados expresa buen gusto y compromiso ambiental a partes iguales. Una oportunidad para que tu marca brille a través de un gesto refinado, útil y profundamente consciente.



CORK | SET08



MATERIAL	Cuero reciclado
COLOR	NT - Natural (Natural)
CERTIFICADO	RCS
PRESENTACIÓN	Caja: 16,5 x 16,5 x 2,7 cm
EMPAQUE	86 x 39 x 17 cm. - 11,4 Kg. - 50 Unid/Caja
TÉCNICA SUGERIDA	Cama Plana • Grabado Laser
TAMAÑO	15,9x15,9x2,5 cm

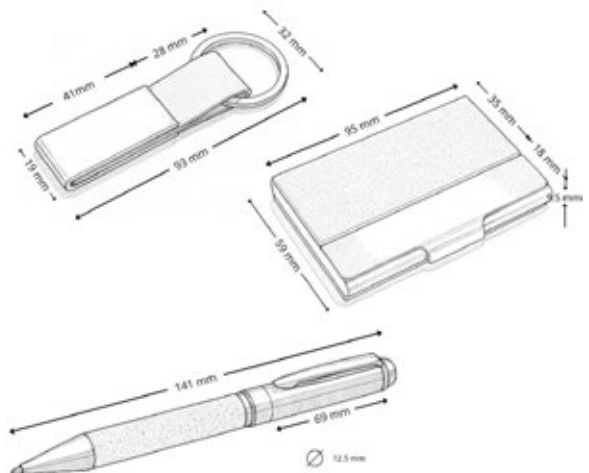





Set KALANI: Bolígrafo y Llavero

Referencia: SET09

Perfecto para marcas modernas. Coloca tu logo y transmite sobriedad con raíz sustentable.

KALANI combina funcionalidad y diseño en un set compuesto por bolígrafo metálico y llavero revestidos en tela RPET gris. Cada elemento está cuidadosamente empacado en una caja negra que proyecta sobriedad y profesionalismo. El RPET proviene de botellas recicladas, dándole una segunda vida al plástico y reforzando el mensaje de cambio desde lo cotidiano. Coloca tu logo y convierte este set en una expresión tangible del compromiso de tu marca con un futuro responsable.

| SET09



MATERIAL	RPET
COLOR	GY - Grey (Gris)
CERTIFICADO	RCS
PRESENTACIÓN	Caja: 17,5 x 9 x 2,5 cm
EMPAQUE	50 x 41 x 30 cm. - 11,2 Kg. - 100 Unid/Caja
TÉCNICA SUGERIDA	Grabado Laser
TAMAÑO	9x17,4x2,5 cm

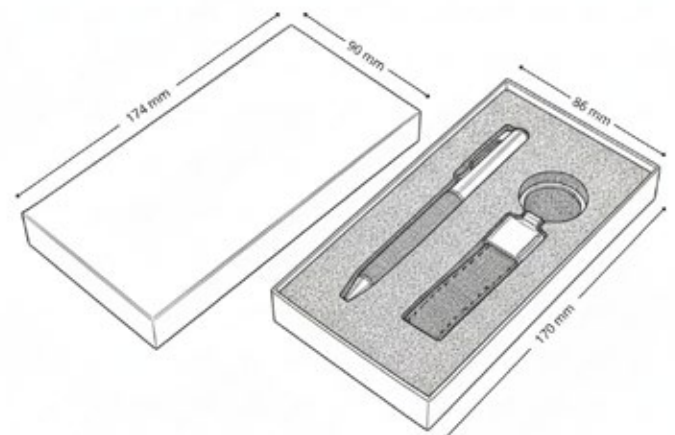



Set PARATY: Libreta de Notas, Bolígrafo y Llavero

Referencia: SET10

Organización con valores. Personalízalo y comunica profesionalismo con responsabilidad ambiental.

PARATY es un set corporativo que une tres piezas clave: Cuaderno con tapa de tela RPET, bolígrafo metálico con grip textil a juego y llavero con acabados cromados, todos en una elegante presentación negra. Sus materiales reciclados y diseño armónico crean una propuesta ideal para obsequios que buscan ir más allá de lo útil, integrando diseño y valores ambientales. Hazlo propio y proyecta una identidad de marca sólida, moderna y comprometida con la sostenibilidad.



| SET10



MATERIAL	RPET
COLOR	GY - Grey (Gris)
CERTIFICADO	RCS
PRESENTACIÓN	Caja: 21 x 26 x 3 cm
EMPAQUE	45 x 29 x 35 cm. - 11 Kg. - 20 Unid/Caja
TÉCNICA SUGERIDA	Grabado Laser
TAMAÑO	17,4x19x2,5 cm

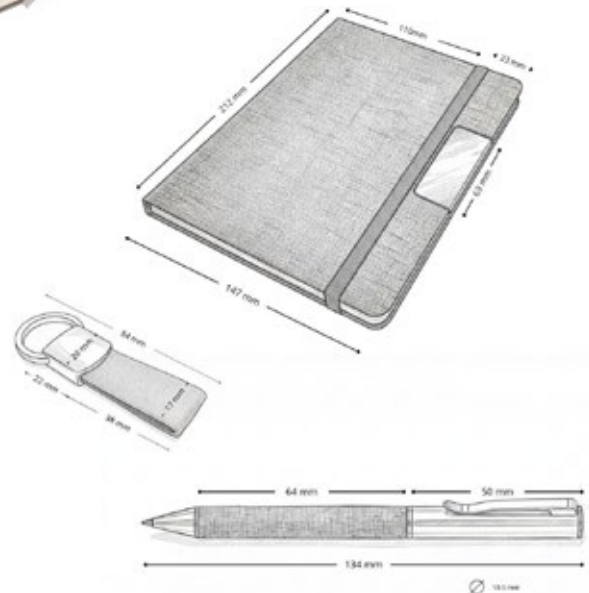



Llavero GAIA

Referencia: KEY02

Pequeño gesto, gran mensaje. Personaliza y vincula tu marca a la sostenibilidad elegante.

GAIA destaca por su elegancia discreta. Este llavero metálico con inserto de tela RPET gris combina acabados brillantes con materiales reciclados, ideal para entregar un mensaje fuerte a través de un objeto pequeño. Presentado en caja de regalo negra, es ideal para eventos, lanzamientos o detalles institucionales. Haz de este llavero un reflejo de tu marca: sobria, moderna y consciente del impacto que genera.

Colores:  



  | KEY02

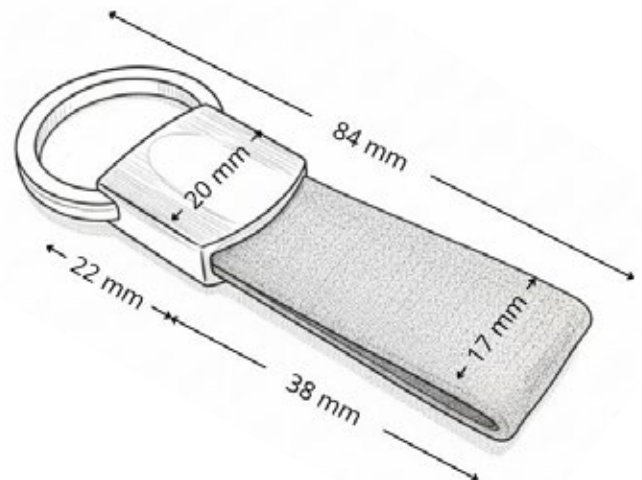

MATERIAL	Acero Inoxidable • RPET
COLOR	BK - Black (Negro) • GY - Grey (Gris)
CERTIFICADO	RCS
PRESENTACIÓN	Caja: 6,3 x 2 x 14,6 cm
EMPAQUE	71 x 36 x 51 cm. - 22 Kg. - 400 Unid/Caja
TÉCNICA SUGERIDA	Grabado Laser
TAMAÑO	7x15,5x2,1 cm





Llavero TOBA

Referencia: KEY04

Clásico y consciente. Grábalo con tu logo y hazlo un símbolo cotidiano de responsabilidad.

TOBA es un llavero de forma rectangular hecho de cuero reciclado en tono natural, con anillo metálico cromado que aporta contraste y firmeza. Su diseño sobrio lo hace ideal para transmitir un mensaje de conciencia a través de un objeto clásico. Perfecto como regalo corporativo que busca resonar más allá de lo visual. Graba tu marca y conviértelo en un símbolo cotidiano de elegancia responsable.



| KEY04



MATERIAL	Cuero reciclado
COLOR	NT - Natural (Natural)
CERTIFICADO	RCS
PRESENTACIÓN	Bolsa polipropileno orientado
EMPAQUE	52 x 22 x 22 cm. - 8 Kg. - 1000 Unid/Caja
TÉCNICA SUGERIDA	Grabado Laser
TAMAÑO	3x9,6x0,4 cm

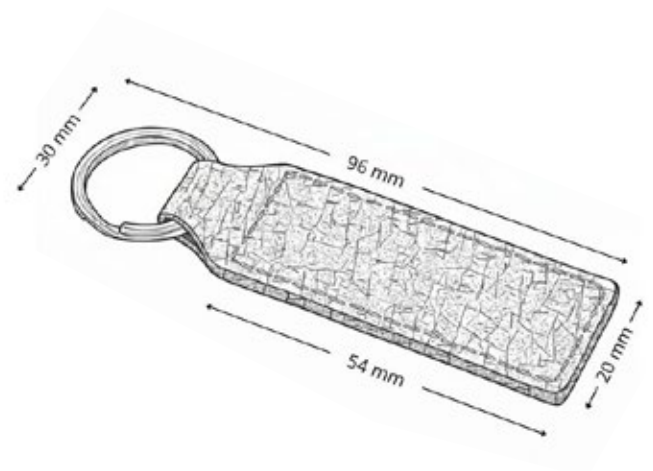





COMPROMETIDOS CON LA SUSTENTABILIDAD

Creemos que los regalos corporativos pueden marcar una diferencia real. Nuestros productos están diseñados para durar y ser apreciados, simbolizando el compromiso de las empresas con un futuro más sostenible. Utilizamos materiales reciclados, biodegradables y neutros en carbono, garantizando un impacto positivo en cada etapa de fabricación.

